

Согласовано:

ИНВ. подл. Подпись и дата
 Инв. N дубл. Подпись и дата
 Инв. N зам. инв. N

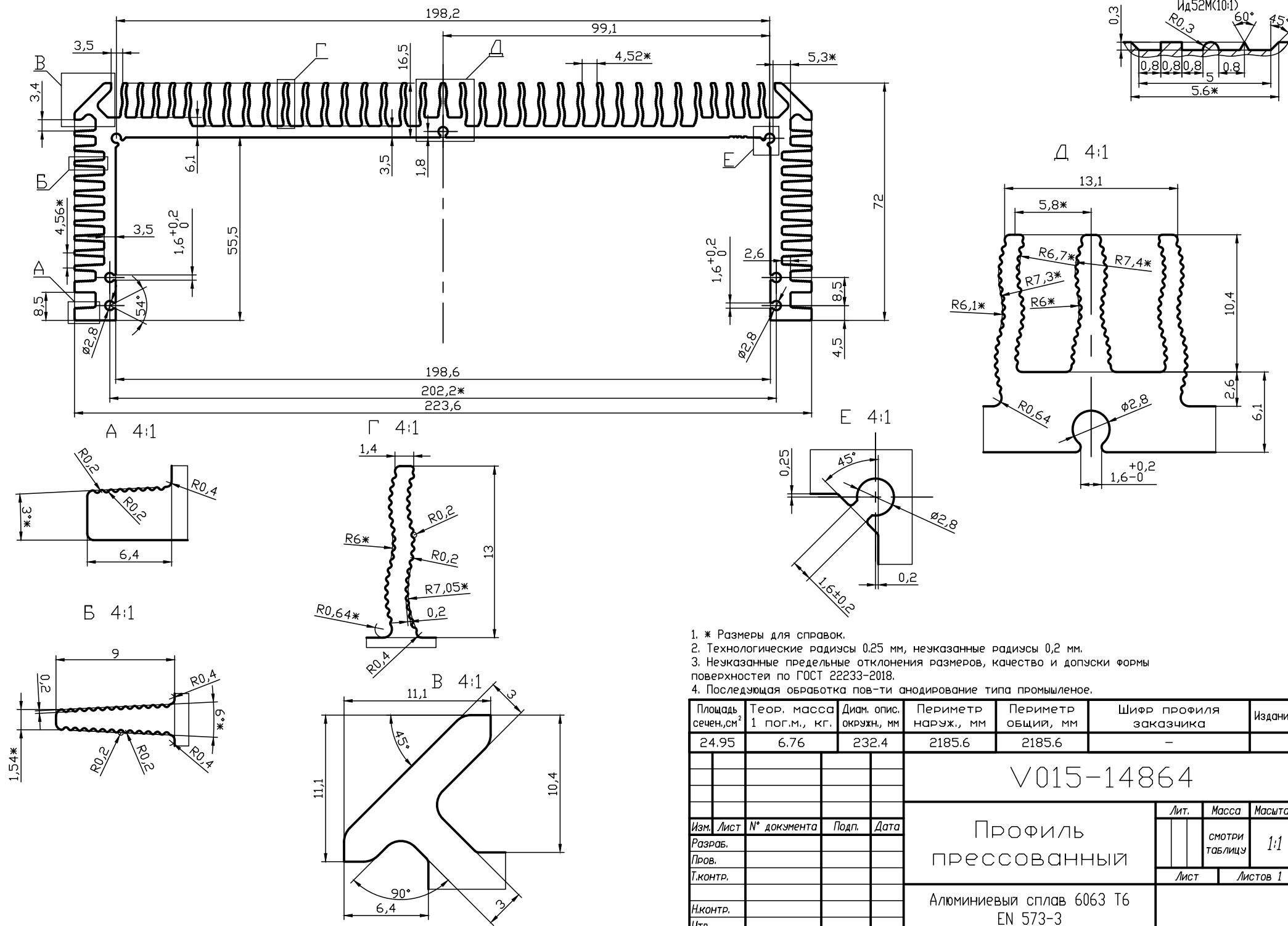

1. * Размеры для справок.
2. Технологические радиусы 0,25 мм, неуказанные радиусы 0,2 мм.
3. Неуказанные предельные отклонения размеров, качество и допуски формы поверхностей по ГОСТ 22233-2018.
4. Последующая обработка пов-ти анодирование типа промышленное.

Площадь сечен., см ²	Теор. масса 1 пог.м., кг.	Диам. опис. окружн., мм	Периметр наруж., мм	Периметр общий, мм	Шифр профиля заказчика	Издание
24.95	6.76	232.4	2185.6	2185.6	-	
V015-14864						
Профиль прессованный					Лит.	Масса
					Масштаб	
					СМОТРИ ТАБЛИЦУ	
Изм.	Лист	N° документа	Подп.	Дата	Лист	Листов 1
Разраб.						
Пров.						
Т.контр.						
Н.контр.						
Утв.						
Алюминиевый сплав 6063 Т6 EN 573-3						